

МОДЕЛЬ: АТЕНА

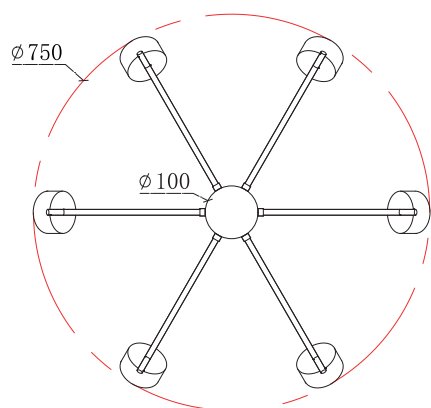
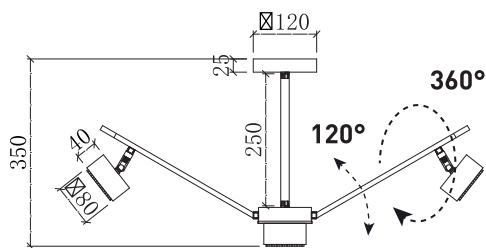

Монтажный размер.

Для монтажа на натяжной потолок необходима закладная не менее 150мм

2. Технические и эксплуатационные характеристики

Люстра

АТЕНА 7xGX53 R-750x350-220-IP20*

ХАРАКТЕРИСТИКИ

Рабочее напряжение	220В/50-60 Hz
Максимальная мощность (рекомендованная)	max 10W x 7
Тип ламп (рекомендованный)	LED GX53**
Тип монтажа	Потолочный
Степень защиты	IP20
Гарантия	2 года
Цвет / материалы корпуса	*
Размер корпуса	750 x h350

* цвет люстры указан на коробке

** люстра не комплектуется лампами

ОБЗОРЫ ТОВАРОВ И
ВИДЕО СБОРКИ НА НАШИХ КАНАЛАХ



YouTube



ЯндексДзен

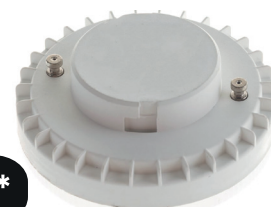
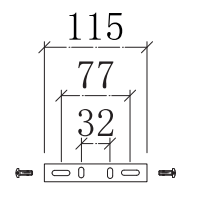

для ламп GX53**



по вопросам ГАРАНТИИ
обращайтесь
на почту client@estares.ru
или по тел.: 8 800 500 66 63

Тех.поддержка Estares
Бизнес-аккаунт WhatsApp



